

Motormäher AM 41

Motofaucheuse AM 41

Motofalciatrice AM 41

Betriebsanleitung und Ersatzteilliste
Mode d'emploi et liste des pièces de rechange
Istruzioni per l'uso e lista dei pezzi di ricambio

AEBI

Inhaltsverzeichnis

Table des matières

Indice delle materie

		Seite Page Pagina
Bedienung	Maniement	Maneggiamento 3
Wartung	Entretien	Manutenzione 8
Schmierplan	Plan de graissage	Piano di lubrificazione 10

Unfallverhütung

- Maschine vor Wartung und Instandsetzung stillsetzen.
- Nach Reparaturen alle Schutzvorrichtungen wieder anbringen.
- Beim Umgang mit Kraftstoff ist besondere Sorgfalt geboten, es darf kein Kraftstoff über heiße Motorteile gegossen werden.
- Maschine nicht in geschlossenem Raum betreiben.
- Geeignete Werkzeuge für alle Einstell- und Reparaturarbeiten benutzen.

Prévention des accidents

- Arrêter la machine avant tout travail d'entretien et de remise en état.
- Après réparations, remettre en place tous les dispositifs de protection.
- Toutes les précautions nécessaires sont à prendre en cas de maniement de carburant, celui-ci ne doit jamais être versé sur des pièces de moteur chaudes.
- Ne jamais faire fonctionner la machine dans des locaux fermés.
- Utiliser les outils appropriés pour tous les travaux de réglage et de réparation.

Prevenzione d'infortuni

- Fermare la macchina prima della manutenzione e rimessa in stato.
- Dopo le riparazioni, rimettere al posto tutti i dispositivi di protezione.
- Con il maneggio di carburante vanno prese tutte le precauzioni necessarie, non deve mai essere versato su pezzi di motore caldi.
- Mai fare funzionare la macchina in locali chiusi.
- Utilizzare gli attrezzi appropriati per tutti i lavori di regolaggio e di riparazione.

Technische Angaben

Geschwindigkeiten in km/h bei 3000 t/min des Motors

1. Gang	3,7
2. Gang	5,4
3. Gang	10,0
Rückwärtsgang	4,0

Drehzahl der Zapfwelle:
846 t/min, rechtsdrehend

Bereifung: 6-12, 2 PR
Tractor Implement Tc

Luftdruck: 1 bar

Gewicht: 295 kg

Données techniques

Vitesses en km/h avec 3000 t/min du moteur

1 ^{re} vitesse	3,7
2 ^e vitesse	5,4
3 ^e vitesse	10,0
Marche arrière	4,0

Nombres de tours de prise de force: 846 t/min, tournant à droite

Pneus: 6-12, 2 PR
Tractor Implement Tc

Pression d'air: 1 bar

Poids: 295 kg

Dati tecnici

Velocità d'avanzamento in km/h a 3000 giri/min del motore

1 ^a velocità	3,7
2 ^a velocità	5,4
3 ^a velocità	10,0
Retromarcia	4,0

Presenza di forza: 846 giri/min in senso orario

Pneumatici: 6-12, 2 PR
Tractor Implement Tc

Pressione: 1 bar

Pesi: 295 kg

Wichtige Kontrollen

Ölkontrolle

Nach den ersten 2 bis 3 Betriebsstunden ist in allen Ölbädern der Ölstand nach Schmierplan zu kontrollieren. Später **monatlich**.

Ausleger

Die Hülse AM 181/1 am Schwinghebelzapfen AM 182/1 muss vor der Mähseason und mindestens einmal während der Mähseason herausgeschraubt werden zur Kontrolle der Spannhülse DIN 1481 4×20. Wenn diese Spannhülse bis zur Mitte abgenutzt ist, muss sie ersetzt werden. Gleichzeitig wird die Druckfeder NF 24/1 von Schmutz und Rost befreit, damit sie ihre Funktion erfüllen kann.

Contrôles importants

Contrôle d'huile

Après les premières 2-3 heures de travail, procéder au contrôle de tous les bains d'huile selon plan de graissage. Ensuite, ce contrôle doit se répéter **une fois par mois**.

Appareil faucheur

Avant et au moins une fois chaque saison, la douille AM 181/1 du goujon à œillet AM 182/1 doit être dévissée pour contrôler l'état de la goupille élastique DIN 1481 4×20. Celle-ci doit être remplacée lorsque l'usure arrive jusqu'au milieu. Débarrasser en même temps de la rouille et de la saleté le ressort de pression NF 24/1 pour lui permettre de remplir sa fonction.

Controlli importanti

Controllo d'olio

Dopo le prime 2 o 3 ore di lavoro, controllare in tutti i bagni d'olio il livello di quest'ultimo secondo il piano di lubrificazione. Ulteriori controlli, **una volta al mese**.

Apparato falciante

Prima e almeno una volta durante ogni stagione, svitare la bussola AM 181/1 del perno della biella AM 182/1 per controllare lo stato della spina elastica DIN 1481 4×20. Se quest'ultima è logorata fino a metà, dev'essere sostituita. Contemporaneamente liberare la molla di pressione NF 24/1 dalla ruggine e dalla sporcizia in modo che possa adempiere alla sua funzione.

Allgemeines

Vor Inbetriebnahme ist unbedingt überall der Ölstand zu kontrollieren: im Motor, im Schaltgetriebe und im Ausleger (siehe Schmierplan).

Jede Maschine braucht sachgemässe Bedienung und Pflege, wenn sie zur Zufriedenheit und Freude des Besitzers arbeiten soll. Je besser die Pflege, desto grösser die Lebensdauer und desto kleiner die Reparaturkosten.

Vor allem sollen Motor und Getriebe richtig einlaufen können, d. h. während den ersten 20 Betriebsstunden nur leichtere Arbeit ($\frac{1}{2}$ Belastung) bei mittleren Drehzahlen ausführen. Wir empfehlen, die Maschine periodisch vom Service-Vertreter kontrollieren zu lassen. Sie ist dann immer betriebsbereit und Störungen werden dadurch weitgehend vermieden.

Jede Maschine macht bei uns einen Probelauf. Dabei werden alle Mechanismen einreguliert. Es soll nur bei absoluter Notwendigkeit etwas nachreguliert werden. Angaben dazu sind in dieser Anleitung enthalten.

Nach den ersten Arbeiten, dann mindestens einmal jährlich, sind die Schrauben auf Festsitz zu überprüfen, wenn nötig nachzuziehen.

Motor

Wir verweisen ausdrücklich auf die separate Betriebsanleitung für den Motor.

Généralités

Avant la mise en marche, il est indispensable de contrôler partout le niveau d'huile; au moteur, à la boîte de vitesses et à l'appareil faucheur (voir plan de graissage).

Pour travailler à la satisfaction de son propriétaire chaque machine exige un maniement correct et des soins appropriés. Plus vous la soignez, plus vous en augmenterez la durée, tout en diminuant les frais d'entretien.

Veillez avant tout au rodage du moteur et des engrenages en ne travaillant les 20 premières heures qu'à un régime réduit (à $\frac{1}{2}$ de la charge normale).

Nous vous recommandons de faire contrôler votre machine périodiquement par l'agent de service. Elle sera toujours apte à fonctionner et le risque d'avaries sera considérablement diminué.

Chaque machine est soumise chez nous à une marche d'essai, au cours de laquelle tout est réglé. Tout réglage subséquent ne doit donc être entrepris qu'en cas d'absolue nécessité. A ce sujet vous trouverez des instructions dans le présent mode d'emploi.

Après les premiers travaux et puis au moins chaque printemps, contrôler la tension des vis et les resserrer si nécessaire.

Moteur

Veillez consulter le mode d'emploi ad hoc.

Istruzioni

Prima della messa in marcia, è indispensabile controllare ovunque il livello dell'olio: nel motore, nel cambio e nell'apparato falciante (vedi tabella di lubrificazione).

Chi vuol lavorare con una macchina che funzioni bene e che lo accenti del tutto, deve mantenerla bene e usarla con cura. Un'accurata manutenzione aumenta la durata della macchina e diminuisce le spese di riparazione. Innanzi tutto, è necessario un buon rodaggio del motore e del cambio: le prime 20 ore di lavoro devono essere eseguite a un regime ridotto di giri ($\frac{1}{2}$ del massimo di giri).

Raccomandiamo di far controllare la macchina periodicamente dal rappresentante.

Prima di uscire dalla fabbrica, ogni macchina fa un giro di prova e tutti i congegni vengono regolati. Non regolare dunque una macchina che in caso di assoluto bisogno. Le istruzioni necessarie sono contenute in questo libretto.

Dopo i primi lavori, più almeno ogni primavera, controllare la tensione delle viti e stringerle se necessario.

Motore

Per tutti i dettagli, vedi istruzione separata per il motore.

Bedienung

Schaltung (Fig. 1)

Immer ganz auskuppeln, das heisst den Kupplungshebel gut durchziehen. Geht der Schalthebel nicht ohne weiteres in die gewünschte Stellung, so lässt man den Kupplungshebel leicht los, damit die Zahnräder den Eingriff finden. **Auf keinen Fall Gewalt anwenden.**

Maniement

Vitesses (fig. 1)

Pour changer les vitesses, on doit débrayer complètement en pressant à fond la poignée de débrayage. Lorsqu'on a de la peine à engager une vitesse, **on ne doit pas forcer**: on lâche légèrement la poignée de débrayage pour permettre aux engrenages de tourner et de s'engrèner.

Maneggiamento

Cambio

Per cambiare le marce, tirare sempre a fondo il comando della frizione. Quando una marcia non ingrana subito, **non forzare**: allentare leggermente la frizione. In tal modo gli ingranaggi girano ed entrano l'un nell'altro.

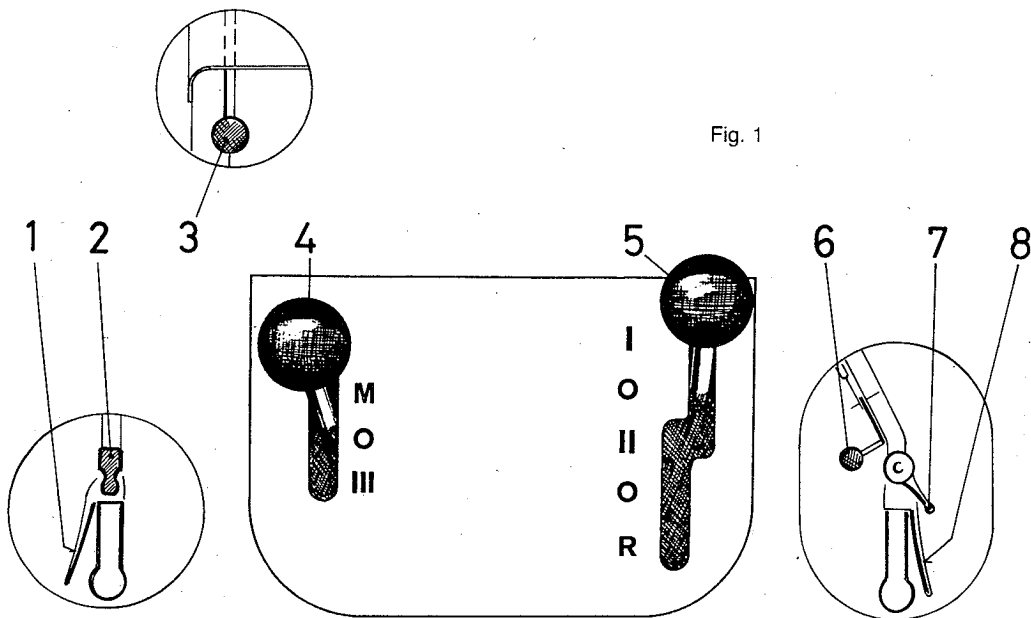

Fig. 1

- 1 Kupplungshebel
- 2 Motorabstellschalter
- 3 Auslegerverriegelung (Wunschrüstung)
- 4 M = Mähantrieb
III = Strassengang
- 5 I u. II = Mähgänge
R = Rückwärtsgang
- 6 Differentialsperre
- 7 Gasregulierhebel
- 8 Bremshebel

- 1 Levier d'embrayage
- 2 Interrupteur d'arrêt
- 3 Verrouillage de l'appareil faucheur (sur demande)
- 4 M = Commande p. faucher
III = Vitesse de route
- 5 I et II = Vitesses pour faucher
R = Marche arrière
- 6 Blocage du différentiel
- 7 Manette des gaz
- 8 Levier de frein

- 1 Leva della frizione
- 2 Interruttore d'arresto
- 3 Bloccaggio dell'apparato falciante (a richiesta)
- 4 M = comando p. falciare
III = Velocità strada
- 5 I e II = Velocità p. falciare
R = Retromarcia
- 6 Bloccaggio del differenziale
- 7 Manetta del gas
- 8 Leva del freno

Differentialschaltung (Fig. 2)

Hebel vor dem rechten Holmen-griff. Dreht beim Arbeiten ein Rad durch, ist das Differential zu sperren = Hebel nach vorn. Zum Wenden (ausser am Steilhang) Differential ausschalten = Hebel nach hinten.

Blocage du différentiel (fig. 2)

Levier se trouvant devant la poignée droite du mancheron. Si une roue patine pendant le travail, il faut bloquer le différentiel = levier en avant. Pour tourner (sauf dans les pentes) déclencher le différentiel = levier en arrière.

Bloccaggio del differenziale (fig. 2)

La leva si trova davanti la parte destra del manubrio. Nel caso che una ruota dovesse girare a vuoto bisogna bloccare il differenziale: a questo scopo si deve spostare la leva in avanti. In piano, per girare,

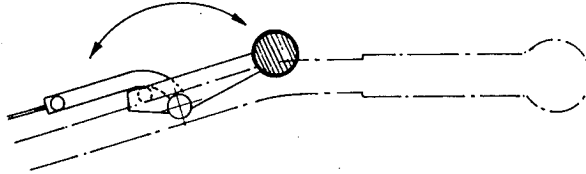

Fig. 2

Achtung: Am Steilhang zum Wenden Differential gesperrt lassen = Hebel nach vorn.

Attention: pour tourner dans les pentes, laisser le différentiel bloqué = levier en avant.

disinserire il bloccaggio: tirare la leva verso di sé. **Attenzione:** Per girare su un pendio ripido lasciare inserito il bloccaggio del differenziale.

Lenker (Fig. 3)

Höhenverstellung: Exzenterhebel A lösen. Lenkholm in die gewünschte Lage bringen. Exzenterhebel wieder nach unten drücken, so dass die Kerbverzahnung richtig einrastet.

Guidon (fig. 3)

Pivotement en hauteur: Desserrer le levier à excentrique A. Mettre le guidon en position voulue. En refermant le levier, veiller à ce que les cannelures s'engrènent bien.

Manubrio (fig. 3)

Regolazione: Tirare verso sé la leva eccentrica A in modo da poter regolare la posizione del manubrio. Abbassare nuovamente la leva. Controllare che la dentatura ingrani bene.

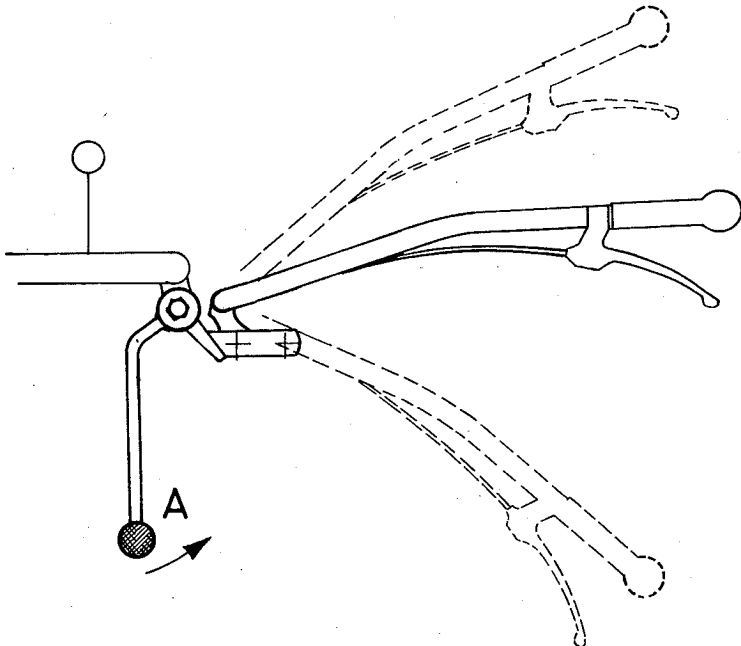

Fig. 3

Radspur

Die Radspur lässt sich von 500 auf 690 mm verbreitern. Die Pneuräder werden in ihrer gleichen Lage nur auf die gegenüberliegende Nabe angeschraubt. Dies ist beim Mähen im Hang oder mit dem Bandmahdenformer zweckmässig.

Encartement des roues

L'encartement des roues peut être agrandi de 500 à 690 mm. Les roues doivent être fixées dans la même position sur le moyeu d'en face. Cela est utile pour faucher dans les pentes ou avec le forme-andain à ruban.

Carreggiata

La carreggiata si può allargare da 500 a 690 mm. A questo scopo è sufficiente invertire le ruote (senza girarle). L'allargamento è raccomandato per falciare su pendio o con l'andanatrice.

Verdeck (Fig. 4)

Zum Wegnehmen Gummihalter B aushängen. Verdeck in Pfeilrichtung zurückziehen und wegheben. Beim Montieren darauf achten, dass Laschen C unter Bügel greifen.

Protection en tôle (fig. 4)

Pour enlever la protection, sortir le tenon B en caoutchouc de son encoche. Retirer la protection dans le sens de la flèche. En la remettant, veiller à ce que les attaches C soient introduites sous l'étrier.

Protezione in lamiera (fig. 4)

Per togliere la protezione, sganciare dall'incavo l'impugnatura di gomma B. Ritirare la protezione in direzione della freccia. Durante il montaggio, far attenzione che le linguette C si introducano sotto la staffa.

Fig. 4

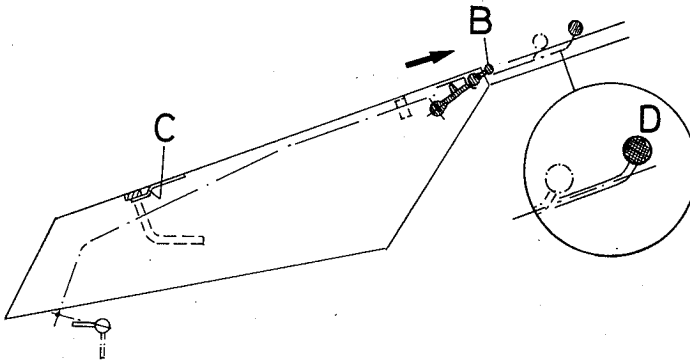

Auslegerverriegelung (Fig. 4)

Mähen: nur bei gezogenem Hebel D.

Transport: Durch Stossen des Hebels D wird der Ausleger verriegelt, z. B., wenn der Motormäher am Ladewagen angehängt wird.

Verrouillage de l'appareil faucheur (fig. 4)

Faucher: seulement lorsque vous avez tiré le levier D.

Transporter: En poussant le levier D, vous verrouillez l'appareil faucheur, p. ex. lorsque la faucheuse est accrochée à l'autocaricature.

Bloccaggio dell'apparato falciante (fig. 4)

Falciare: solo quando avete tirato la leva D.

Trasportare: Spingendo la leva D bloccate l'apparato falciante, p. es. quando la motofalciatrice viene attaccata a l'autocaricante.

Arbeit

Breitmähen

Zu diesem Zweck ist der Verteiler **F** (Fig. 5) auf den Messerkopf zu montieren. Bei schmaler Radspur (500 mm) sollte der Wickelschutz (Zubehör, Seite 23) montiert werden.

Messerwechsel

Zum Herausziehen des Messers ist der mitgelieferte Messerhaken zu benützen. Bei der Montage des Messerkopfes auf die Mitnehmerplatte **C** ist folgendes zu beachten:

- Klauen **B** reinigen und auf richtigen Eingriff achten
- Spanschraube **A** mit ca. 35 Nm vorspannen (entspricht 20 kg am Ende des Ringschlüssels 19×22)
- Schwinghebelzapfen schmieren.

Au travail

Faucher sans forme-andain

Pour cela, monter le diviseur **F** (fig. 5) sur la tête de lame. Si la voie de la faucheuse est étroite (500 mm), il faut monter la protection contre l'enroulement de l'herbe (accessoire, page 23).

Echange des lames

Pour enlever la lame, utiliser le crochet tire-lame livré avec la machine. Lors du montage de la tête de lame sur la plaque d'entraînement **C**, il faut tenir compte de ce qui suit:

- Nettoyer les griffes **B** et bien les assembler.
- Serrer la vis de serrage **A** à env. 35 Nm (correspond à 20 kg à l'extrémité de la clef fermée 19 × 22)
- Graisser le goujon à œillet.

Impiego

Falciare senza forma-andana

Per questo montare il divisore **F** (fig. 5) sulla testa di lama. Se il passo della motofalciatrice è stretto (500 mm), bisogna montare la protezione contro l'avvolgimento dell'erba (accessori a pag. 23).

Sostituzione della lama

Per estrarre la lama utilizzare il gancio tira-lama fornito con la macchina. Allora del montaggio della testa die lama sulla piastra d'accoppiamento **C**, bisogna tener conto di quanto segue:

- Pulire gli innesti a dente **B** e fare attenzione al giusto ingranamento
- Serrare la vite di serraggio **A** a ca. 35 Nm (corrisponde a 20 kg a l'estremità della chiave ad anello 19 × 22).
- Ingrassare il perno di biella.

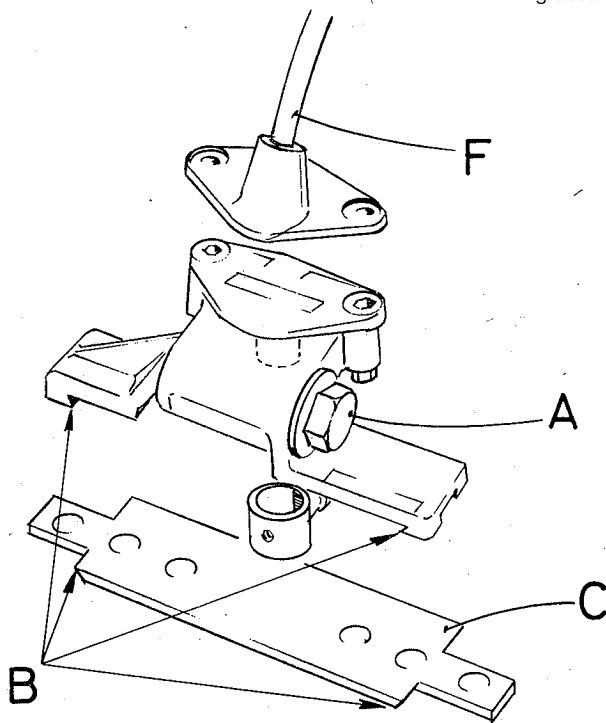

Fig. 5

Ausleger (Fig. 6)

Demontage:

Maschine auf ebenen Boden stellen. Verdeck abnehmen. Schrauben A heraus-schrauben. Lenker anheben, Keilriemen abhängen und mit dem Fahrwerk rückwärts ausfahren.

Montage:

Halter C auf Mitte stellen, Keilriemen darüber legen. Mit der Maschine von hinten über den Ausleger fahren (Lenker hochhalten) bis Anhängetraverse D in die schnabelförmige Öffnung des Halters C einfährt. Lenker anheben, bis Keilriemen eingelegt werden können. Ausleger mit Schrauben A fixieren.

Appareil faucheur (fig. 6)

Démontage:

Poser la machine sur terrain plat. Enlever la protection en tôle. Dévisser les vis A. Soulever le guidon, dépendre les courroies trapézoïdales et reculer la machine.

Montage:

Centrer le support C et poser les courroies selon le pointillé. Avancer la machine depuis derrière sur l'appareil faucheur (tenir le guidon relevé) jusqu'à ce que la traverse de suspension D s'engage dans la fourche du support C. Soulever le guidon pour permettre la pose des courroies. Fixer l'appareil faucheur avec les vis A.

Apparato falciante (fig. 6)

Smontaggio:

Collocare la macchina sul terreno piano. Togliere la protezione in lamiera. Svitare le viti A. Sollevare il manubrio, staccare le cinghie trapezoidali e indietreggiare la macchina.

Montaggio:

Centrare il supporto C e abbassare le cinghie trapezoidali come punteggiato. Avanzare con la macchina dal dietro sull'apparato falciante (tener alzato il manubrio) finché la traversa di sospensione D si attacchi nella forcella del supporto C. Sollevare il manubrio finché sia possibile posare le cinghie trapezoidali. Fissare l'apparato falciante mediante le viti A.

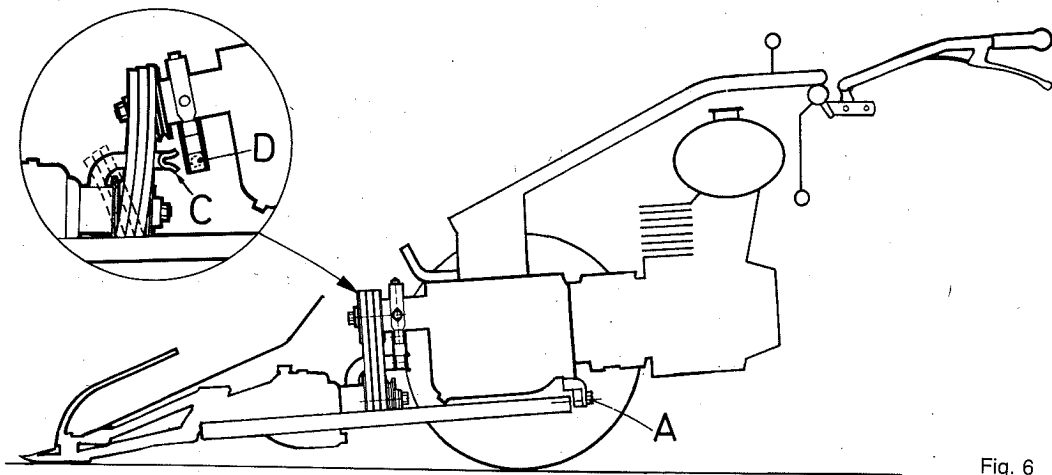

Fig. 6

Wartung

Kupplung (Fig 7)

Macht sich beim Einschalten eines Ganges ein Kratzen der Zahnräder bemerkbar, dann ist die Kupplung neu einzustellen. Nach Lösen der Mutter A wird die Verstellerschraube B derart reguliert, dass sich zwischen Grafitring und Kupplung ein Spiel von ca. 2,0 mm ergibt. Dieses Spiel entspricht am Ende des Ausrückhebels einem Totgang von ca. 6 mm. Ist dieses Spiel richtig einge-

Entretien

Embrayage (fig. 7)

Si les vitesses grincent lorsqu'on les engage, cela signifie que l'embrayage est déréglé. Après avoir desserré l'écrou A, on règle le boulon B de telle façon qu'il reste un jeu de 2,0 mm entre l'embrayage et l'anneau de graphite. Ce jeu représente une course à vide de 6 mm environ à l'extrémité du levier de débrayage. Dès que le jeu est à nouveau rétabli, on resserre l'écrou A.

Manutenzione

Frizione (fig. 7)

Se, innestando una marcia, si sente a grattare, occorre regolare la frizione: svitare il dado A, girare il bullone B in modo che fra l'anello di grafite e la frizione ci sia un giuoco di ca. 2,0 mm. Questo giuoco corrisponde a una corsa a vuoto di 6 mm all'estremità della leva di disinnesto. Ottenuto questo giuoco, si fissa il controdado A. Se non è più possibile regolare la frizione a

Fig. 7

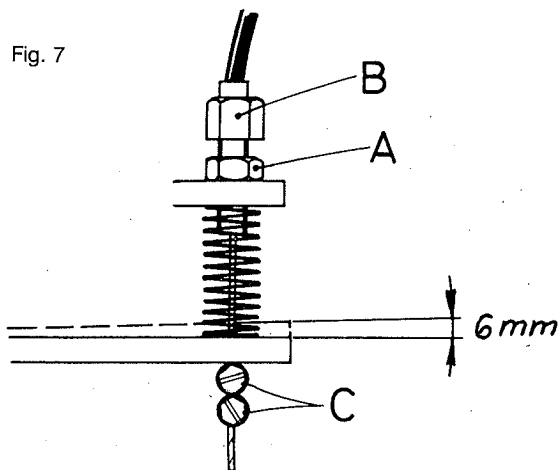
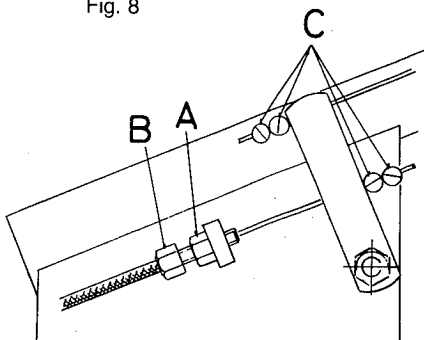

Fig. 8



stellt, dann wird die Mutter A wieder angezogen. Kann die Verstellerschraube B nicht mehr reguliert werden, so sind die Kabelnippel C entsprechend zu verstellen.

S'il n'est plus possible de régler le boulon B, on déplace en conséquence les vis serre-câble C.

mezzo del bullone B, spostare in conseguenza i morsetti C del cavo.

Bremse (Fig 8)

Nachstellen:

Verdeck wegnehmen. Mutter A lösen. Verstellerschraube B herausdrehen, bis Bremshebel am Lenker wieder wirksam wird. Mutter A wieder anziehen. Kann die Verstellerschraube nicht mehr genügend reguliert werden, so sind die Kabelnippel C entsprechend zu verstellen.

Frein (fig.8)

Réglage:

Enlever la protection en tôle. Desserrer l'écrou A. Dévisser la vis de réglage B jusqu'à ce que le levier de frein au guidon agisse de nouveau. Resserrer l'écrou A. Lorsque la vis de réglage ne peut plus être réglée suffisamment, on déplace les vis serre-câble C.

Freno (fig. 8)

Regolazione:

Togliere la protezione in lamiera. Allentare il dado A. Svitare il bullone di regolaggio B finché la leva del freno nel manubrio agisca nuovamente. Stringere di nuovo il dado A. Quando il bullone di regolaggio non può più essere regolato sufficientemente, spostare le viti fermacavo C.

Lenkerverstellung (Fig. 9)

Ist beim Einrasten des Exzenterhebels R beinahe kein Widerstand mehr fühlbar, muss das Spiel in der Kerbverzahnung Q durch Nachziehen der Mutter S und der Kontermutter nachgestellt werden.

Réglage des mancherons (fig. 9)

Si en engrénant le levier excentrique R on ne sent presque plus de résistance, il y a lieu de régler le jeu dans la dentelure Q en resserrant l'écrou S et le contre-écrou.

Regolazione del manubrio (fig. 9)

Qualora chiudendo la leva eccentrica R non si nota nessuna resistenza bisogna regolare il gioco della dentatura stringendo il dado e il controdado S.

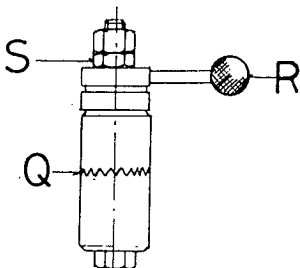

Fig. 9

Diese Nachstellung ist auch am Ende jeder Saison nötig.

Ce réglage est aussi nécessaire à la fin de chaque saison.

Questa regolazione é necessaria alla fine di ogni stagione.

Keilriemen (Fig. 10)

Zu geringe und zu straffe Spannung verkürzt die Lebensdauer der Keilriemen.

Die Spannung kontrolliert man mit der Hand. Die Riemen sollen sich beidseitig etwa 5 mm durchdrücken lassen.

Nachspannen:

Die beiden Schrauben A links und rechts des Stützens lösen. Mutter B einen halben bis einen ganzen Umgang nachziehen. Schrauben A wieder festziehen.

Courroies trapézoïdales (fig.10)

Une tension trop faible ou une tension trop forte peut abréger la durée des courroies.

On contrôle la tension avec la main. Les courroies doivent céder de 5mm des deux côtés.

Retendre:

Desserrer les 2 boulons A. Serrer l'écrou B de $\frac{1}{2}$ à 1 tour. Serrer les boulons A.

Cinghie trapezoidali (fig.10)

Le cinghie tese troppo o troppo poco si consumano prima del tempo. La tensione si controlla con la mano. Premendo sulle cinghie, bisogna poter avvicinarle di 5 mm per parte.

Ritendere:

Allentare i 2 bulloni A. Stringere il dado B da un mezzo giro intero. Stringere i bulloni A.

Fig. 10

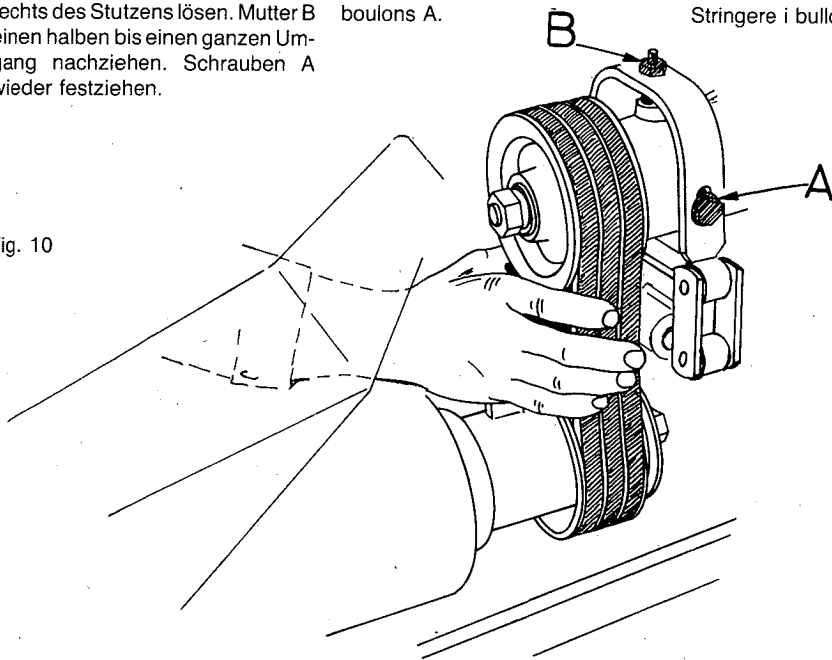

Schmierplan

Plan de graissage

Piano di lubrificazione

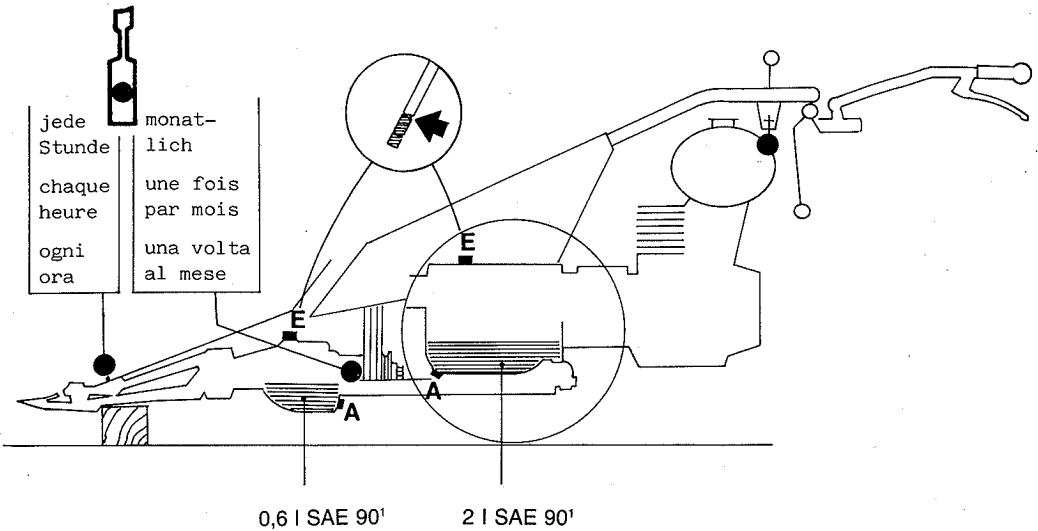

E Einfüllschrauben
A Ablassschrauben

E Vis de remplissage
A Vis de vidange

E Tappi di chiusura
A Tappi di scarico

¹Getriebeöl SAE 90 nach
API-GL 4 bzw. MIL-L-2105

¹Huile d'engrenage SAE 90
d'après API-GL 4
resp. MIL-L-2105

¹Olio per cambi SAE 90
secondo API-GL 4
resp. MIL-L-2105

Ölwechsel

Der erste Ölwechsel ist nach 100 bis 150 Betriebsstunden oder nach dem ersten Betriebsjahr zu machen. Ölwechsel nur unmittelbar nach Gebrauch der Maschine, wenn das Öl warm ist und gut fließt.

Weitere Ölwechsel jeweils im Herbst oder anlässlich einer Revision, in der Regel nach weiteren 300 Betriebsstunden.

Changement d'huile

Le premier changement d'huile doit se faire après 100 à 150 heures de travail ou après la première année d'utilisation. N'entreprenez la vidange d'huile qu'à l'état chaud de la machine, afin que la vieille huile s'écoule facilement.

Les changements ultérieurs d'huile se feront chaque automne, ou à l'occasion d'une révision, dans la règle après 300 heures de travail.

Cambiare l'olio

Il primo cambio dell'olio dev'essere fatto dopo 100 a 150 ore di lavoro oppure dopo il primo anno d'utilizzazione. Fare il cambio dell'olio solo con la macchina calda, affinché l'olio vecchio sia fluido e scoli facilmente.

Cambiamenti ulteriori dell'olio devono farsi ogni autunno, o in caso di revisione, di regola dopo 300 ore di lavoro.

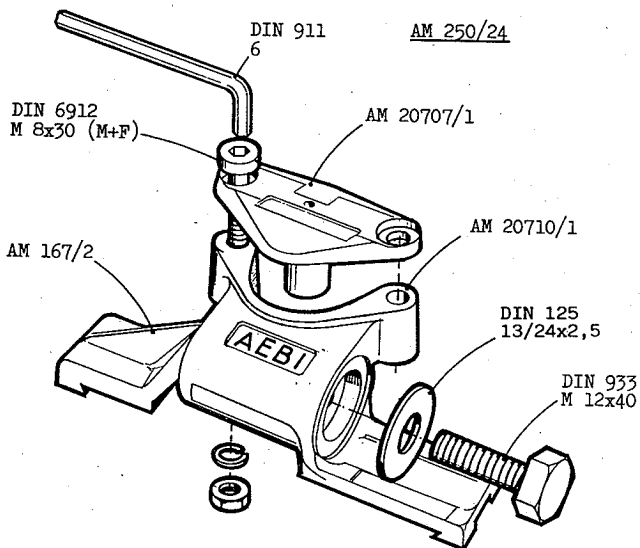
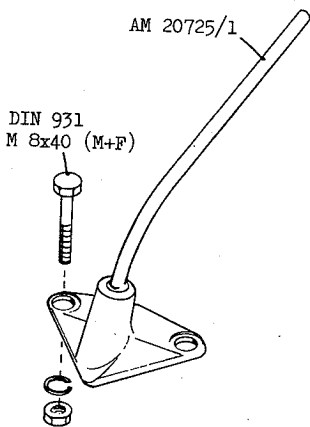

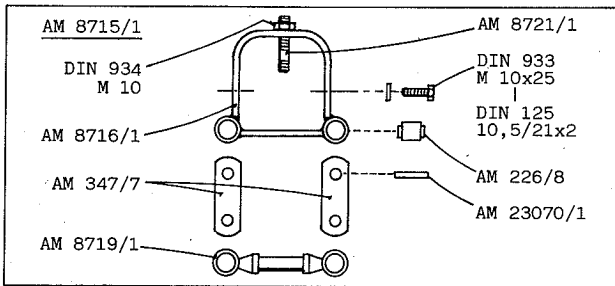

Ausleger

Appareil faucheur

Apparato falciante

Antrieb siehe Seite 17
Commande voir page 17
Comando vedi pagina 17

AM 60

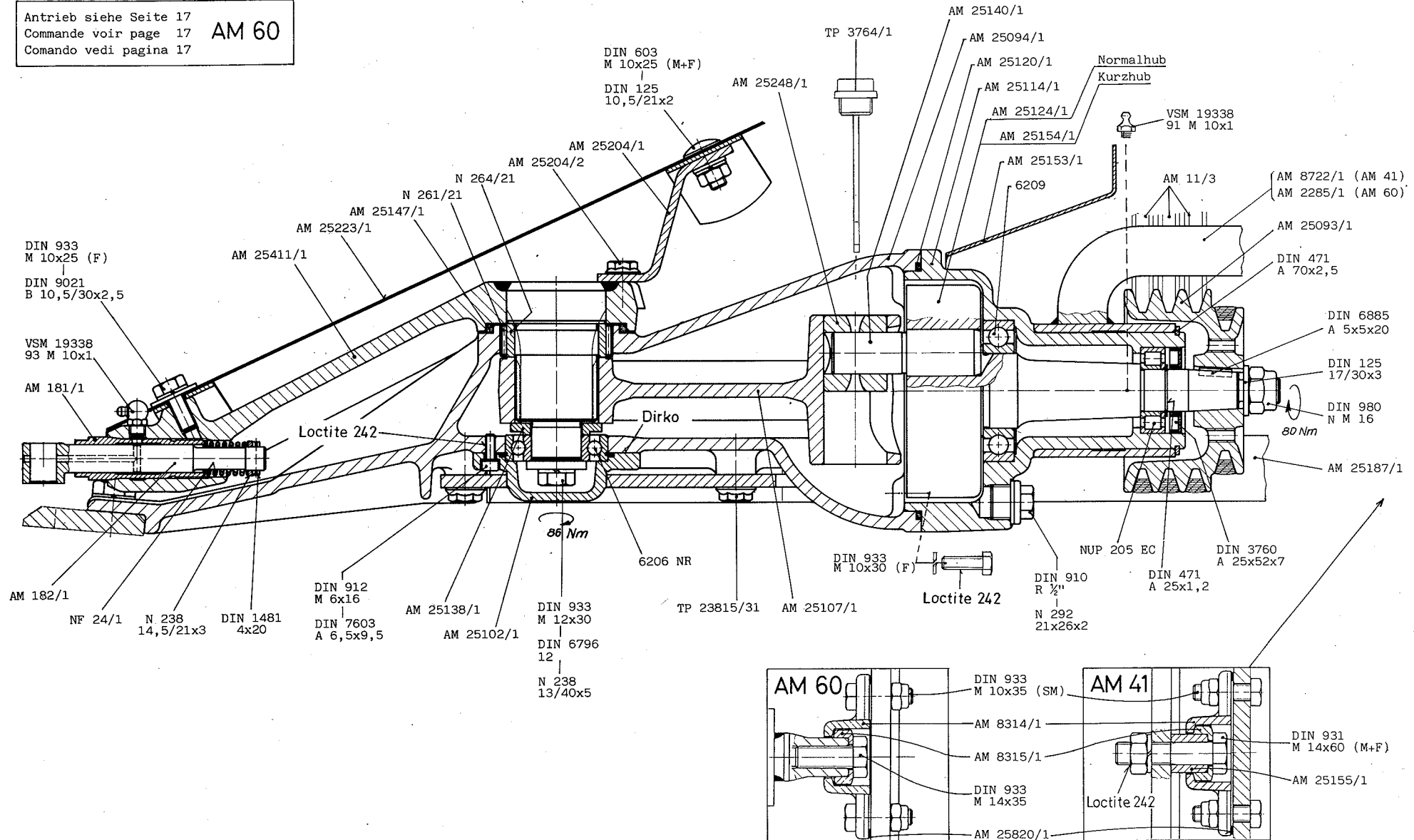

Getriebe

Engrenage

Cambio

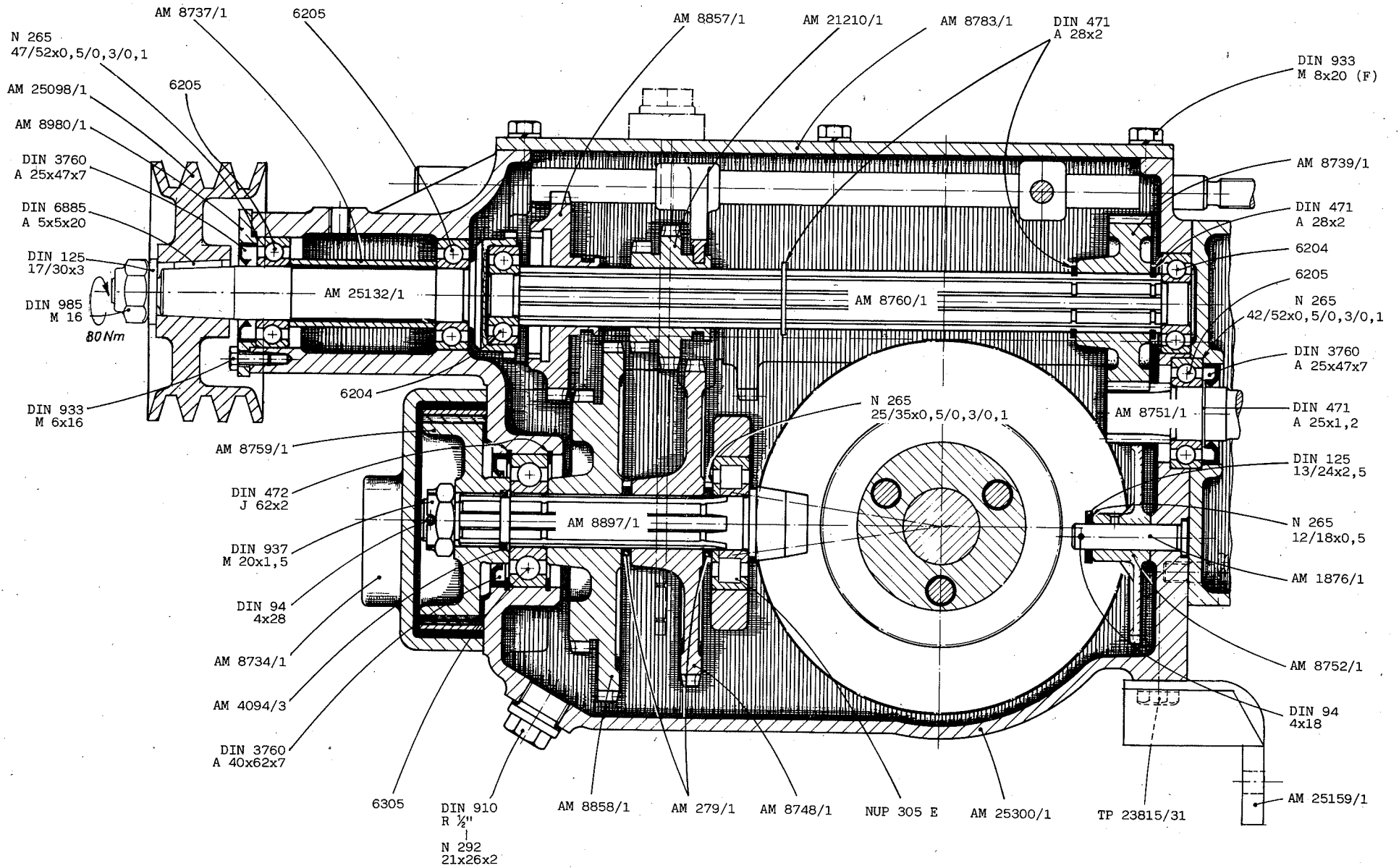

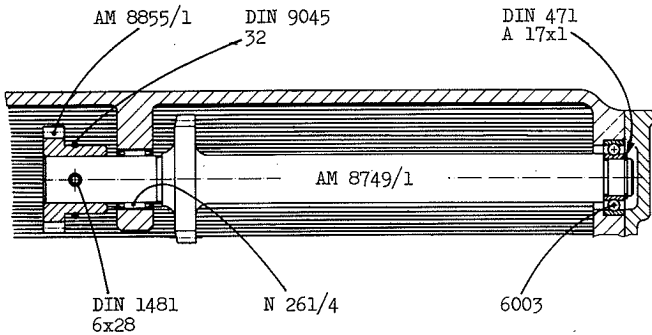
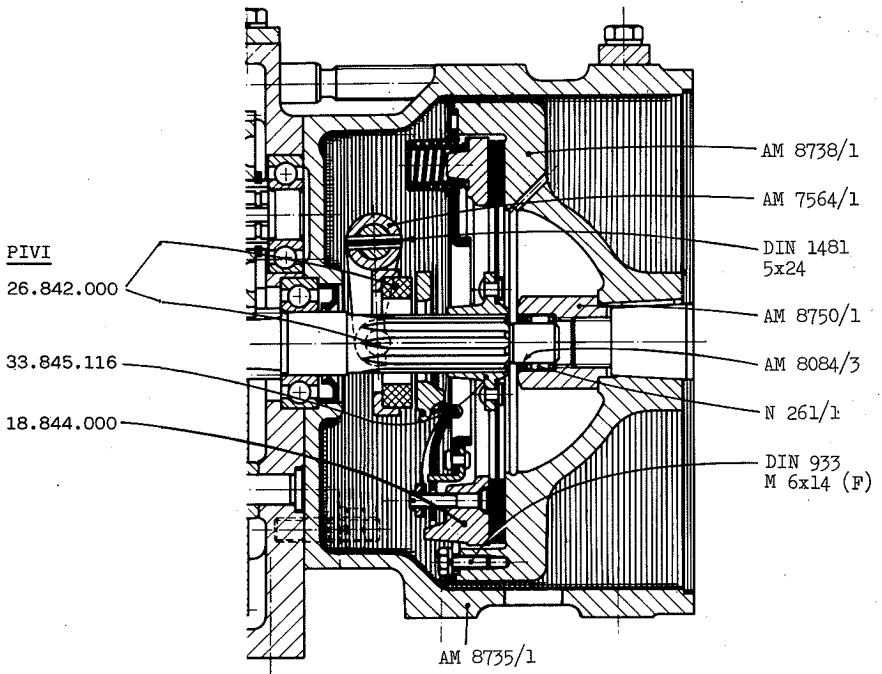

Getriebe

Engrenage

Cambio

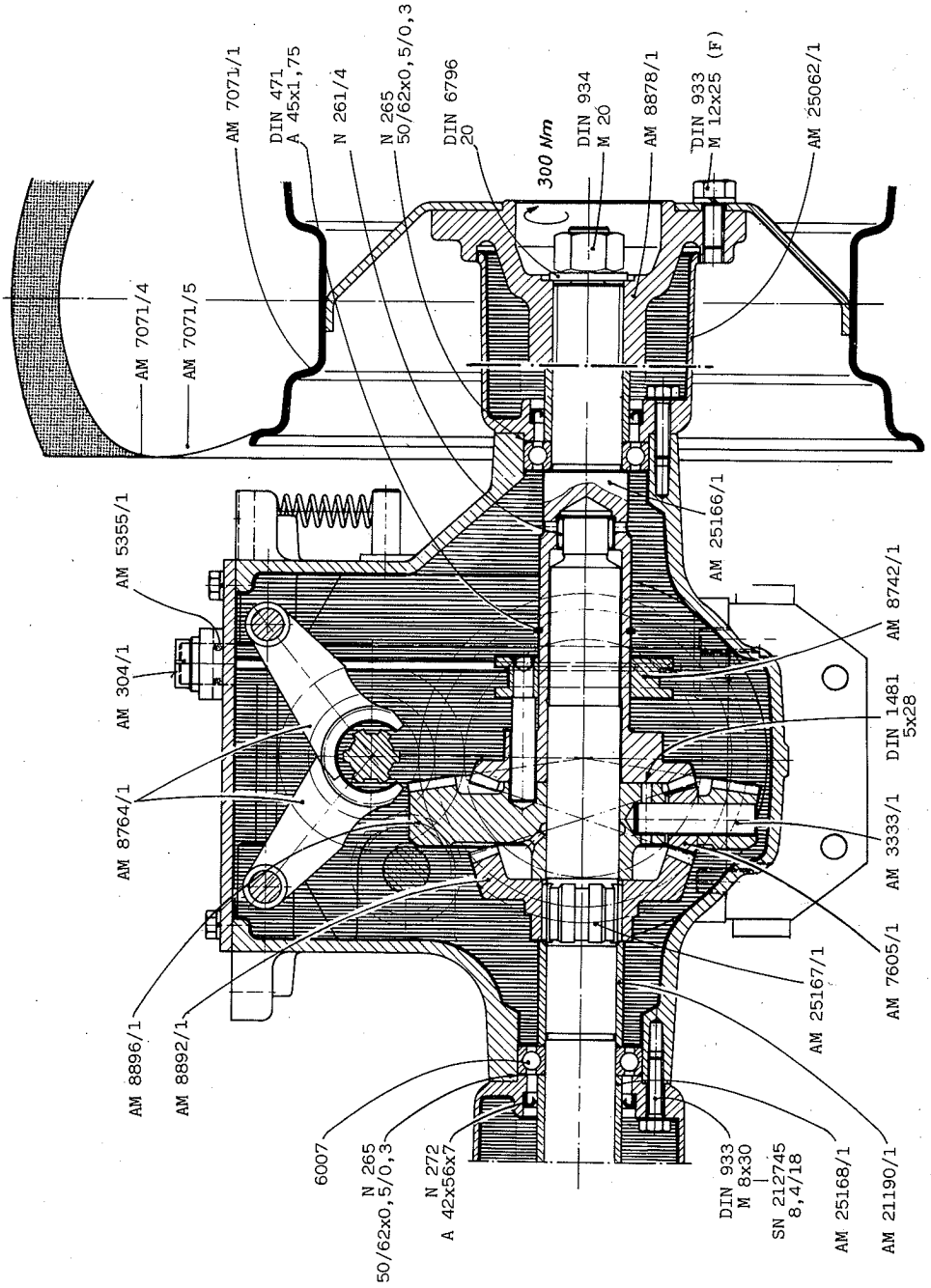

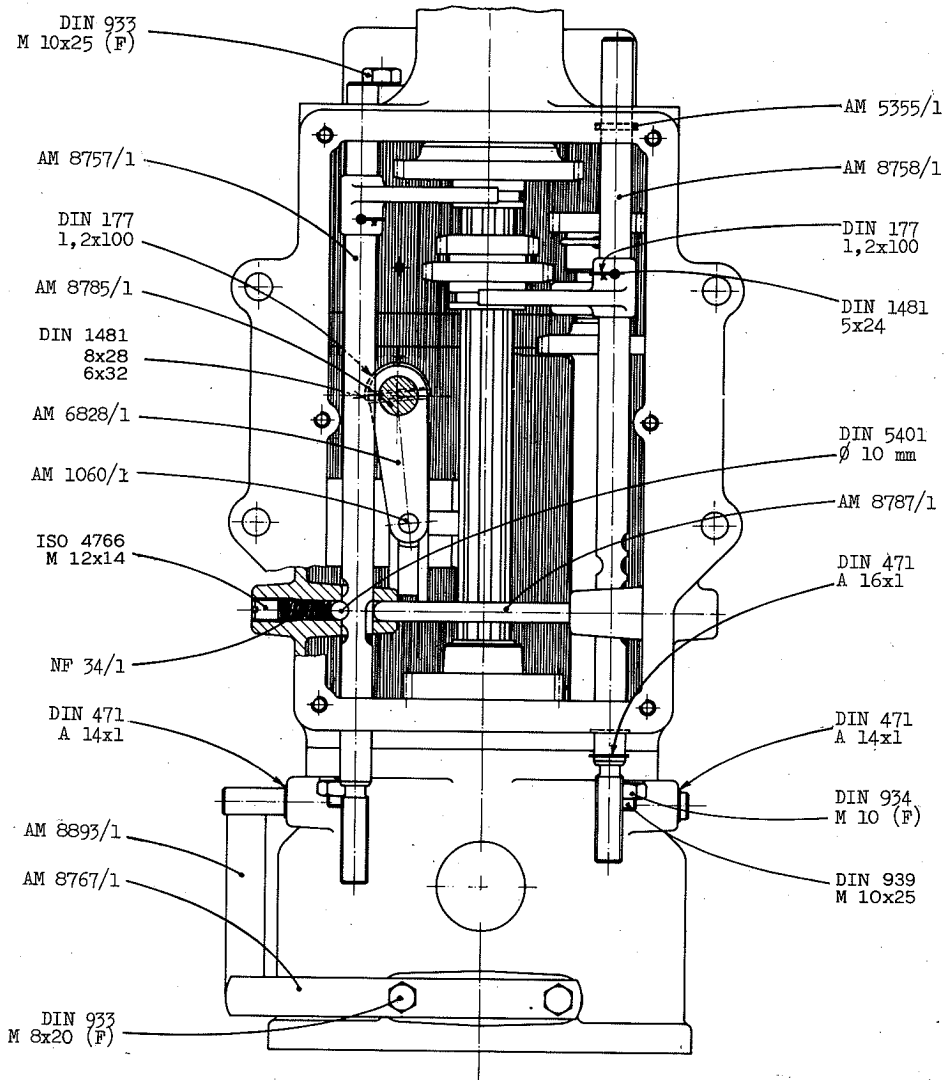

Aufbau

Assemblage

Macchina

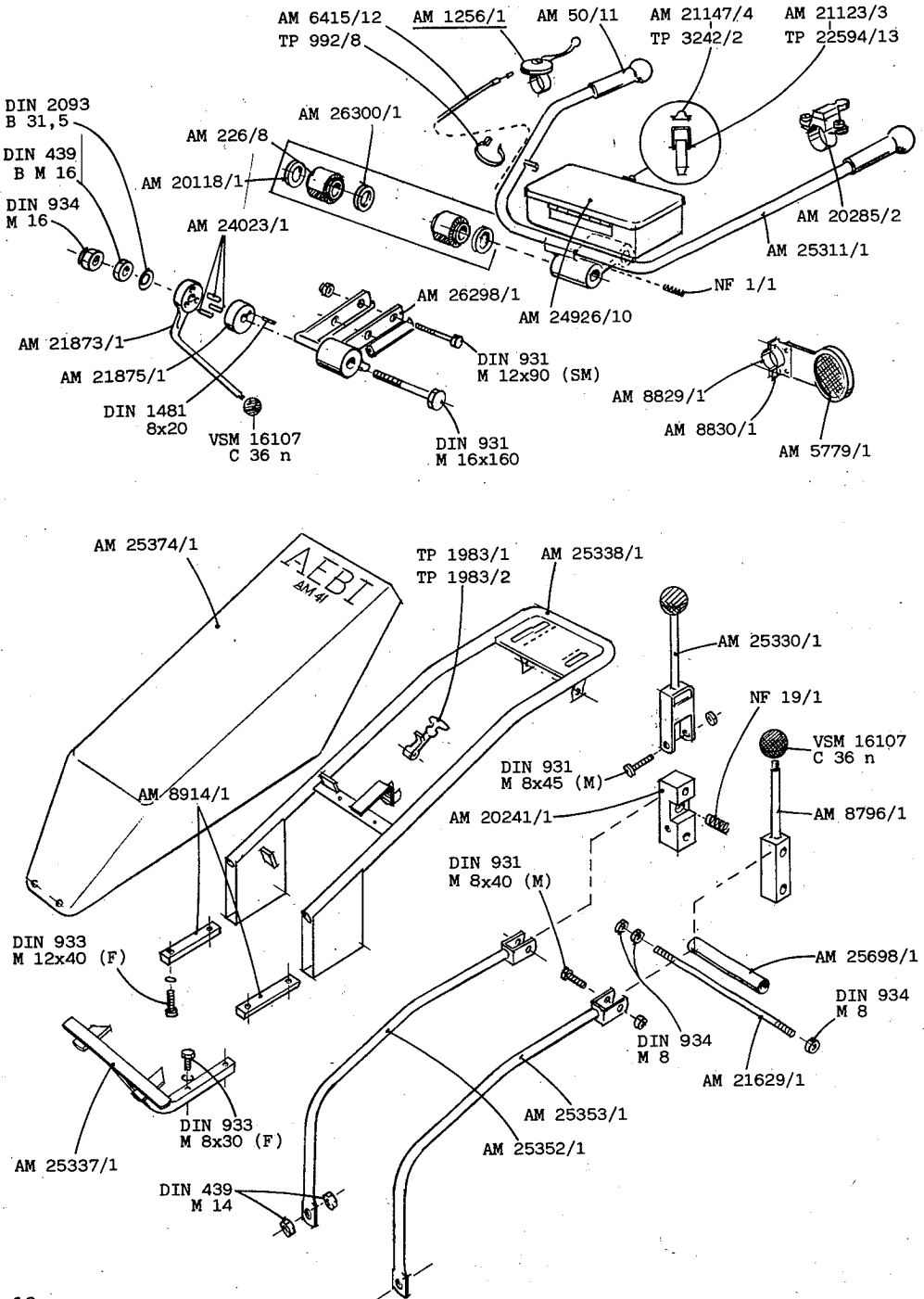

Bedienungselemente

Eléments de commande

Elementi di comando

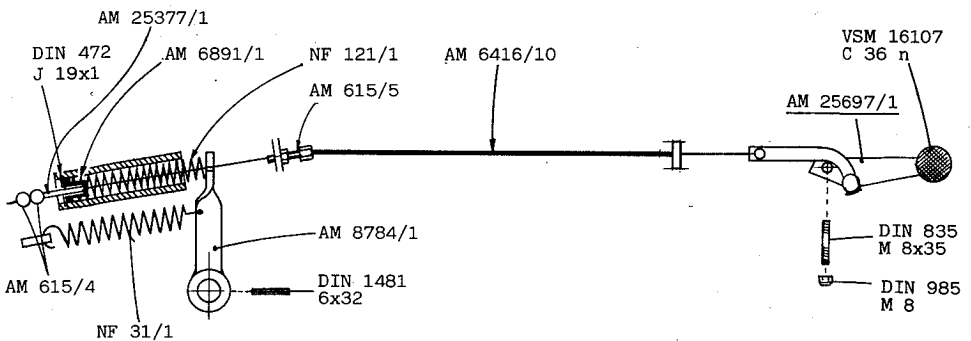
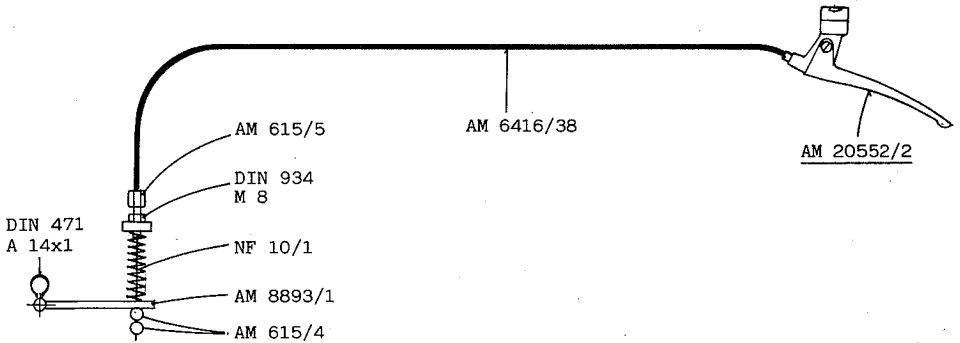
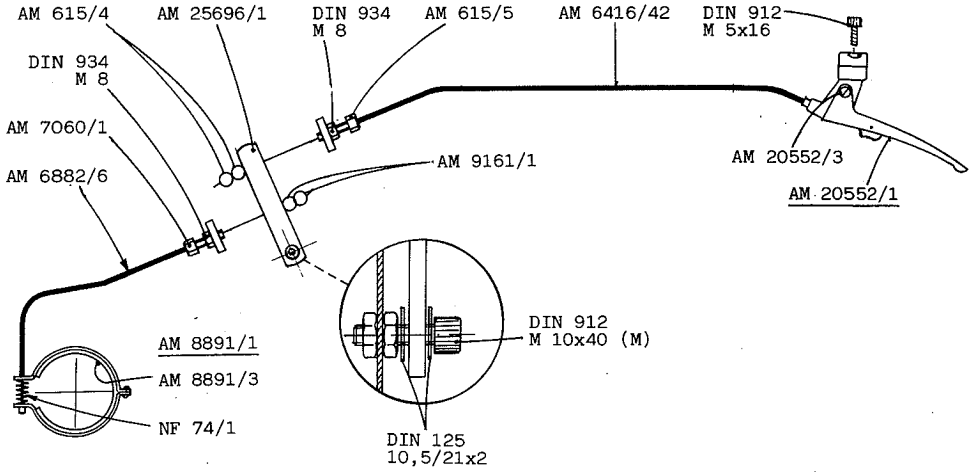

**Lichtanlage
(A 861)**

**Installation d'éclairage
(A 861)**

**Impianto luce
(A 861)**

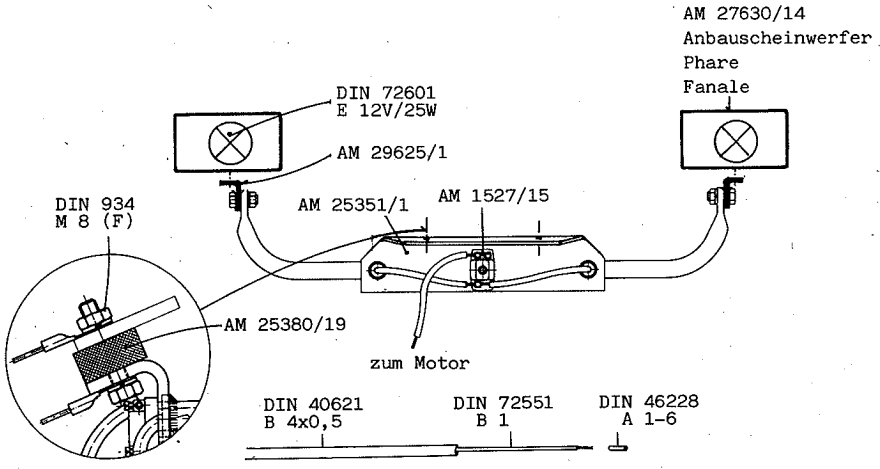

AM 1527/15	Schalter	Interrupteur	Interruttore
AM 25351/1	Lampenträger	Support	Supporto
AM 25380/19	Puffer	Tampon	Tampone
AM 27630/14	Anbauscheinwerfer	Phare	Fanale
AM 29625/1	Lampenhalter	Porte-phare	Portafanale

Werkzeug

Outils

Utensili

N 103/17

1223

AM 116/1

DIN 895

AM 5780/1

DIN 894

DIN 911



11

6

17x19
17x22

19x22

**Verriegelung
zu Ausleger (A 883)**

**Verrouillage pour
appareil faucheur (A 883)**

**Bloccaggio per
apparato falciante (A 883)**

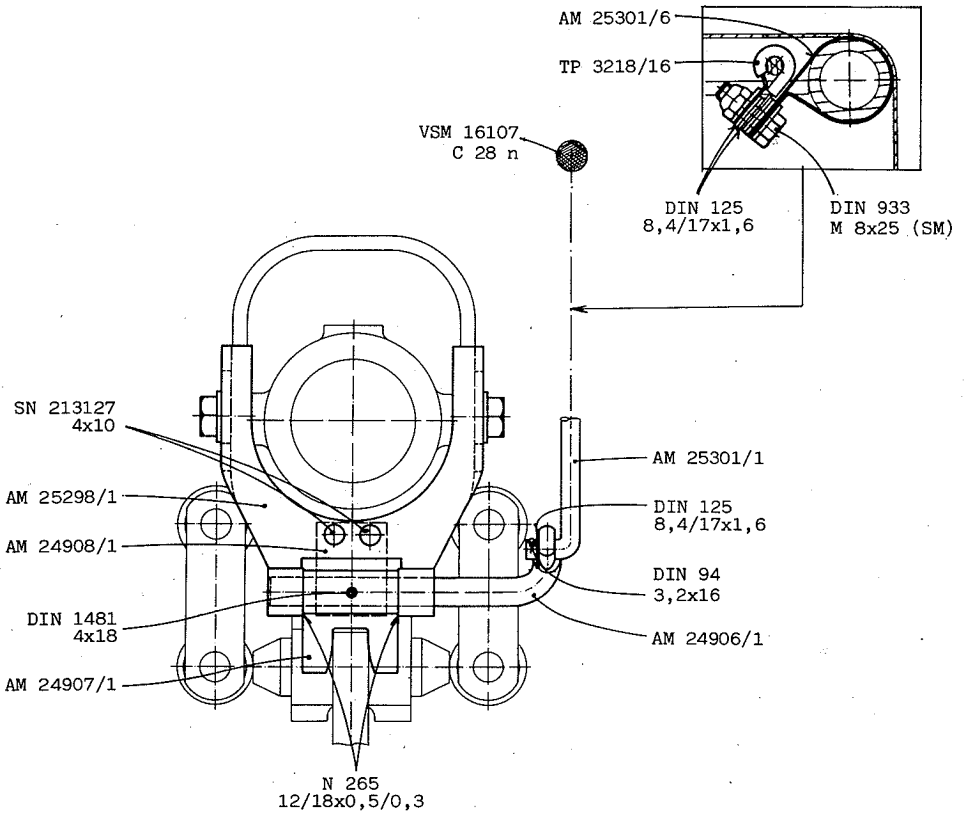

TP 3218/16	Rohrschelle	Collier	Staffa
AM 24906/1	Hebel	Levier	Leva
AM 24907/1	Klemmstück	Pièce de fixation	Pezzo di fissazione
AM 24908/1	Blattfeder	Ressort plat	Molla piatta
AM 25298/1	Halter	Support	Supporto
AM 25301/1	Schaltstange	Tringle	Stanga
AM 25301/6	Rohrschelle	Collier	Staffa

**Anhängegelenk
(A 211)**

**Articulation de
remorquage (A 211)**

**Attacco a snodo
(A 211)**

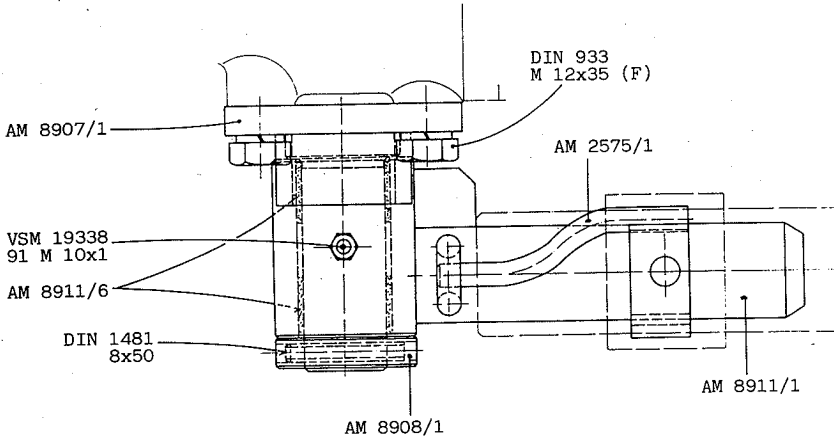

AM 2575/1	Stecknagel	Broche	Spina
AM 8907/1	Gelenkzapfen	Goujon d'articulation	Perno di snodo
AM 8908/1	Ring	Bague	Anello
AM 8911/1	Anhängegelenk	Articulation	Attacco a snodo
AM 8911/6	Buchse Glacier	Douille Glacier	Bussola Glacier

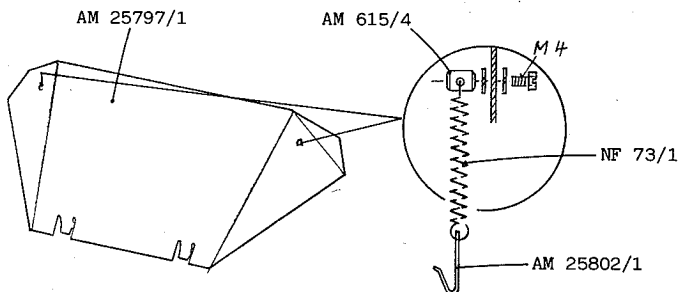

NF 73/1	Zugfeder	Ressort	Molla
AM 615/4	Klemmnippel	Vis serre-câble	Vite di serraggio cavo
AM 25797/1	Zusatzblech	Tôle	Lamiera
AM 25802/1	Bügel	Etrier	Staffa

Doppelbereifung (A 921)
Gitterräder (A 582)

Roues jumelées (A 921)
Roues-grilles (A 582)

Pneumatici gemelli (A 921)
Ruota a griglia (A 582)

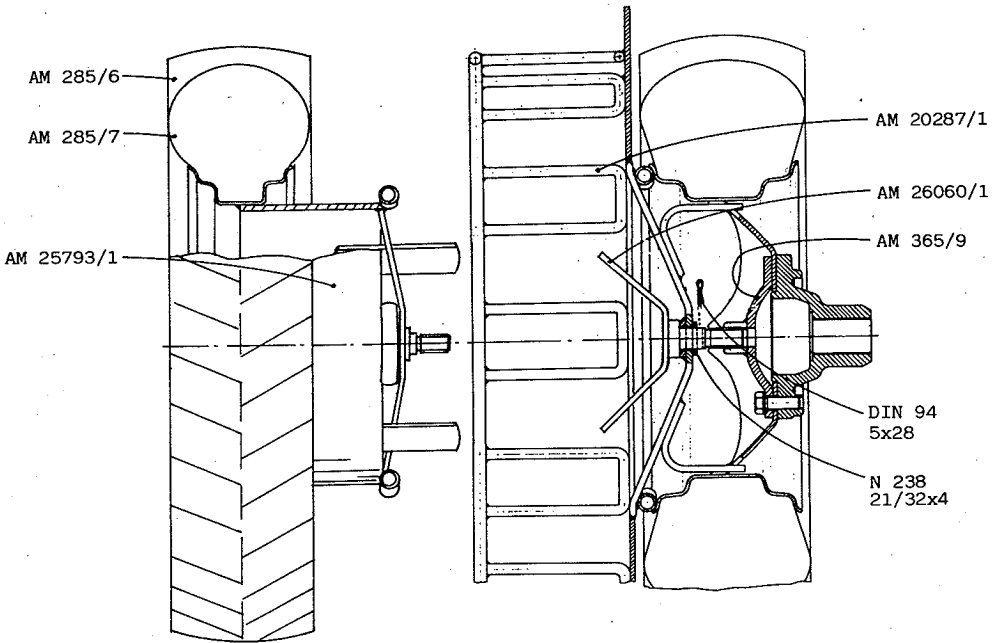

AM 285/6 Reifen 5.00 × 12
 AM 285/7 Luftschauch 5.00 × 12
 AM 365/9 Halter
 AM 20287/1 Gitterrad
 AM 25793/1 Felge
 AM 26060/1 Griffschraube

Pneu
 Chambre à air
 Bride
 Roue-grille
 Jante
 Vis à poignée

Pneumatico
 Camera d'aria
 Briglia
 Ruota a griglia
 Cerchione
 Vite ad impugnatura

	Ersatzteilverzeichnis	Nomenclature	Nomenclatura	Seite Page Pagina
NF 1/1	Druckfeder	Ressort	Molla	18
NF 10/1	Druckfeder	Ressort	Molla	19
AM 11/3	Keilriemen	Courroie trapézoïdale	Cinghia trapezoidale	13
NF 19/1	Druckfeder	Ressort	Molla	18
NF 24/1	Druckfeder	Ressort	Molla	13
NF 31/1	Zugfeder	Ressort	Molla	19
NF 34/1	Druckfeder	Ressort	Molla	17
AM 50/11	Holmengriff	Poignée de mancheron	Impugnatura manopola	18
NF 74/1	Druckfeder	Ressort	Molla	19
N 103/17	Einfülltrichter	Entonnoir	Imbuto	20
AM 116/1	Messerhaken	Crochet tire-lame	Gancio leva-lama	20
NF 121/1	Druckfeder	Ressort	Molla	19
AM 167/2	Spannklaue	Griffe de serrage	Morsetto mobile	11
AM 181/1	Hülse	Douille	Bronzina	13
AM 182/1	Schwinghebelzapfen	Goujon à œillet	Perno di biella	13
NUP 205 EC	Zylinderrollenlager	Roulement à roul.cyl.	Cuscinetto a rulli cil.	13
AM 226/8	Vibrationsblock	Caoutchouc amortisseur	Blocca ammortizzatore	12
AM 250/24	Messerkopf komplett	Tête de lame complète	Testa di lama completa	11
N 261/1	Nadelhülse 16 × 22 × 12	Douille à aiguilles	Bussola ad aghi	15
N 261/4	Nadelhülse 22 × 28 × 16	Douille à aiguilles	Bussola ad aghi	15
N 261/21	Nadelhülse 60 × 68 × 20	Douille à aiguilles	Bussola ad aghi	13
N 264/21	Innenring 50 × 60 × 20	Bague intérieure	Anello interiore	13
AM 279/1	Distanzring	Anneau d'espacement	Anello	14
AM 304/1	Ölstandanzeiger	Jauge d'huile	Indicatore olio	16
NUP 305 E	Zylinderrollenlager	Roulement à roul.cyl.	Cuscinetto a rulli cil.	14
AM 347/7	Lasche	Fer plat	Ferro piatto	12
AM 615/4	Klemmnippel	Vis serre-câble	Vite di serraggio cavo	19
AM 615/5	Verstellschraube	Vis de réglage	Vite di regolazione	19
TP 992/8	Kabelbinder	Attache-gaine	Ferma-filo	18
AM 1060/1	Gleitstein	Coulisseau	locchetto	17
1223	Fettpresse	Pompe à graisse	Ingrassatore a siringa	20
AM 1256/1	Gasregulierhebel kompl.	Levier des gaz complet	Leva del gas completa	18
AM 1876/1	Bolzen	Goujon	Perno	14
TP 1983/1	Haubenhalter	Poignée en caoutchouc	Impugnatura di gomma	18
TP 1983/2	Hakenteil	Coude de crochet	Contro-pezzo	18
AM 2285/1	Träger	Support	Supporto	13
TP 3242/2	Pop-Niete	Faux-rivet	Rivetto Pop	18
AM 3333/1	Zapfen	Goujon	Perno	16
TP 3764/1	Ölstandanzeiger	Jauge d'huile	Indicatore d'olio	13
AM 4094/3	O-Ring 22 × 3,5	Joint torique	Anello-O	14

AM 5355/1	O-Ring 16×2,5	Joint torique	Anello-O	16
AM 5779/1	Doppelrückstrahler	Réflecteur double	Riflettore doppio	18
AM 5780/1	Doppelringschlüssel	Clef fermée	Chiave ad anello	20
6003	Kugellager	Roulement à billes	Cuscinetto a sfere	15
6007	Kugellager	Roulement à billes	Cuscinetto a sfere	16
6204	Kugellager	Roulement à billes	uscinetto a sfere	14
6205	Kugellager	Roulement à billes	Cuscinetto a sfere	14
6206 NR	Kugellager	Roulement à billes	Cuscinetto a sfere	13
6209	Kugellager	Roulement à billes	Cuscinetto a sfere	13
6305	Kugellager	Roulement à billes	Cuscinetto a sfere	14
AM 6415/12	Gaskabel	Câble des gaz	Cavo del gas	18
AM 6416/10	Kabelzug Ø 2 mm	Câble Ø 2 mm	Cavo Ø 2 mm	19
AM 6416/38	Kabelzug Ø 2 mm	Câble Ø 2 mm	Cavo Ø 2 mm	19
AM 6416/42	Kabelzug Ø 2 mm	Câble Ø 2 mm	Cavo Ø 2 mm	19
AM 6828/1	Schaltgabel	Fourche	Forcella	17
AM 6882/6	Kabelzug Ø 2,5 mm	Câble Ø 2,5 mm	Cavo Ø 2,5 mm	19
AM 6891/1	Hülse	Douille	Bussola	19
AM 7060/1	Verstellschraube	Vis de réglage	Vite di regolazione	19
AM 7071/1	Scheibenrad	Jante avec disque	Cerchione con disco	16
AM 7071/4	Reifen 6-12	Pneu 6-12	Pneumatico 6-12	16
AM 7071/5	Luftschlauch 6-12	hambre à air 6-12	Camera d'aria 6-12	16
AM 7564/1	Ausrückgabel	Fourche de débrayage	Forcella di disinnesto	15
AM 7605/1	Satellit	Satellite	Satellite	16
AM 8084/3	Dichtungsring	Joint d'étanchéité	Guarnizione stagna	15
AM 8314/1	Lager	Coussinet	Cuscinetto	13
AM 8315/1	Ring	Anneau	Anello	13
AM 8715/1	Elastische Aufhängung	Etrier de suspension	Staffa di sospensione	12
AM 8716/1	Brille	Lunette	Occhiale	12
AM 8719/1	Brille	Lunette	Occhiale	12
AM 8721/1	Stiftschraube	Goujon prisonnier	Vite prigioniere	12
AM 8722/1	Halter	Support	Supporto	13
AM 8734/1	Bremsdeckel	Couvercle	Coperchio	14
AM 8735/1	Kupplungsgehäuse	Cage d'embrayage	Carter frizione	15
AM 8737/1	Hülse	Douille	Bussola	14
AM 8738/1	Kupplungsteller	Disque d'embrayage	Disco frizione	15
AM 8739/1	Stirnrad	ngrenage cylindrique	Ingranaggio cilindrico	14
AM 8742/1	Kupplungskäfig	Disque d'embrayage	Disco frizione	16
AM 8748/1	Stirnrad	Engrenage cylindrique	Ingranaggio cilindrico	14
AM 8749/1	Welle	Arbre	Albero	15
AM 8750/1	Zentrierhülse	Douille de centrage	Bussola di centramento	15
AM 8751/1	Kupplungswelle	Arbre d'embrayage	Albero frizione	14
AM 8752/1	Schmierrad	Roue de graissage	Rotella di lubrificazione	14
AM 8757/1	Schaltstange	Arbre d'embrayage	Albero d'innesto	17
AM 8758/1	Schaltstange	Arbre d'embrayage	Albero d'innesto	17
AM 8759/1	Bremsrad	Moyeu de frein	Mozzo del freno	14

AM 8760/1	Keilwelle	Arbre cannelé	Albero scanalato	14
AM 8764/1	Schaltgabel	Fourche	Forcella	16
AM 8767/1	Gegenhalter	Support	Supporto	17
AM 8783/1	Getriebekastendeckel	Couvercle	Coperchio	14
AM 8784/1	Ausrückhebel	Levier de débrayage	Leva di disinnesto	19
AM 8785/1	Ausrückwelle	Arbre de débrayage	Albero di disinnesto	17
AM 8787/1	Riegel	Verrou	Chiavistello	17
AM 8796/1	Schalthebel	Levier	Leva	18
AM 8829/1	Bride	Bride	Brida	18
AM 8830/1	Halter	Support	Supporto	18
AM 8855/1	Stirnrad	Engrenage cylindrique	Ingranaggio cilindrico	15
AM 8857/1	Schiebrad	Roue à coulisse	Pignone scorrevole	14
AM 8858/1	Doppelrad	Roue dentée double	Ingranaggio doppio	14
AM 8878/1	Fahrradnabe	Moyeu de commande	Mozzo di comando	16
AM 8891/1	Bremsband	Ruban de frein	Cinghia del freno	19
AM 8891/3	Bremsbelag	Garniture de frein	Ferodo del freno	19
AM 8892/1	Kegelrad	Engrenage conique	Ingranaggio conico	16
AM 8893/1	Ausrückwelle	Arbre de débrayage	Albero di disinnesto	17
AM 8896/1	Tellerrad	Engrenage conique	Ingranaggio conico	16
AM 8897/1	Kegelritzel	Pignon conique	Pignone conico	14
AM 8914/1	Schiene	Barre	Barra	18
AM 8980/1	Lagerdeckel	Couvercle	Coperchio	14
AM 9161/1	Klemmnippel	Vis serre-câble	Vite di serraggio cavo	19
AM 20118/1	Distanzring	Entretoise	Distanziatore	18
AM 20241/1	Gelenkstück	Pièce d'articulation	Pezzo d'articolazione	18
AM 20285/2	Abstellschalter	Interrupteur d'arrêt	Interruttore d'arresto	18
AM 20552/1	Hebel mit Klinke	Levier avec cliquet	Leva con nottolino	19
AM 20552/2	Hebel ohne Klinke	Levier sans cliquet	Leva senza nottolino	19
AM 20552/3	Schraube mit Mutter	Vis avec écrou	Vite con dado	19
AM 20707/1	Zapfen	Goujon	Perno	11
AM 20710/1	Messerkopfgehäuse	Capsule	Capsula	11
AM 20725/1	Verteiler	Diviseur	Divisore	11
AM 21123/3	Kistenverschluss	Fermeture	Chiusura	18
AM 21147/4	Schliesshaken	Mentonnet	Gancio	18
AM 21190/1	Distanzring	Entretoise	Distanziatore	16
AM 21210/1	Schiebrad	Roue à coulisse	Pignone scorrevole	14
AM 21629/1	Stange	Tringle	Stanga	18
AM 21873/1	Stellhebel	Levier de réglage	Leva di regolazione	18
AM 21875/1	Scheibe	Disque	Disco	18
TP 22594/13	Pop-Niete	Faux-rivet	Rivetto-Pop	18
AM 23070/1	Zapfen	Goujon	Perno	12
TP 23815/31	Sperrzahnschraube M 12×30	Vis dent d'arrêt	Vite d'arresto	13
AM 24023/1	Bolzen	Goujons	Perni	18
AM 24926/10	Werkzeugkasten	Boîte à outils	Scatola utensili	18
AM 25062/1	Trompete	Trompette	Bicchiere copri-polvere	16

AM 25093/1	Keilriemenscheibe	Poulie à gorges	Puleggia a gole	13
AM 25094/1	Schwinghebelgehäuse	Cage de bielle	Carter di biella	13
AM 25098/1	Keilriemenscheibe	Poulie à gorges	Puleggia a gole	14
AM 25102/1	Deckel	Couvercle	Coperchio	13
AM 25107/1	Schwinghebel	Oscillateur	Oscillatore	13
AM 25114/1	Kurbelgehäuse	Cage arbre manivelle	Carter di manovella	13
AM 25120/1	O-Ring 145 x 3,5	Joint torique	Anello-O	13
AM 25124/1	Kurbelscheibe	Plateau manivelle	Manovella	13
AM 25132/1	Kupplungswelle	Arbre d'embrayage	Albero frizione	14
AM 25138/1	Distanzscheibe	Entretoise	Distanziatore	13
AM 25140/1	Kurbelzapfen	Goujon plateau manivelle	Perno di manovella	13
AM 25147/1	O-Ring 75 x 5	Joint torique	Anello-O	13
AM 25153/1	Riemenschutz	Protection	Protezione	13
AM 25154/1	Kurbelscheibe	Plateau manivelle	Manovella	13
AM 25155/1	Hülse	Douille	Bussola	13
AM 25159/1	Traverse	Support	Supporto	14
AM 25166/1	Achse	Essieu	Asse	16
AM 25167/1	Differentialachse	Arbre différentiel	Albero differenziale	16
AM 25168/1	Hülse	Douille	Bussola	16
AM 25187/1	Ausleger	Porte-barre	Telaio porta-barra	13
AM 25204/1	Halter	Support	Supporto	13
AM 25204/2	Sperrzahnschraube	Vis dent d'arrêt	Vite d'arresto	13
AM 25223/1	Schwingblech	Tôle oscillante	Lamiera oscillante	13
AM 25248/1	Gleitstein	Coulisseau	Blocchetto	13
AM 25300/1	Getriebekasten	Boîte à engrenages	Scatola ingranaggi	14
AM 25311/1	Lenkholm	Mancheron	Sterzo	18
AM 25330/1	Schalthebel	Levier	Leva	18
AM 25337/1	Stütze	Support	Supporto	18
AM 25338/1	Lenker	Base de mancheron	Base di sterzo	18
AM 25352/1	Schaltstange rechts	Tringle droite	Stanga destra	18
AM 25353/1	Schaltstange links	Tringle gauche	Stanga sinistra	18
AM 25374/1	Verdeck	Protection	Protezione	18
AM 25377/1	Rohr	Tube	Tube	19
AM 25411/1	Schwinger	Oscillateur	scillatore	13
AM 25696/1	Hebel	Levier	Leva	19
AM 25697/1	Differentialsperrhebel	Levier différentiel	Leva differenziale	19
AM 25698/1	Distanzhülse	Entretoise	Distanziatore	18
AM 25820/1	Anschlag	Tôle intermédiaire	Spessore	13
AM 26298/1	Anschluss	Pièce de raccord	Raccordo	18
AM 26300/1	Distanzring	Entretoise	Distanziatore	18
18 844 000	Druckplatte	Plaqué de pression	Piastra di pressione	15
26 842 000	G-Ausrücker + F-Feder	Bûtee débr. + Ressort	Anello disin. + Molla	15
33 845 116	Kupplungsscheibe	Disque d'embrayage	Disco frizione	15

	Normbezeichnungen	Signification des normes	Significato delle norme
N 238	Unterlagscheiben	Rondelles	Ranelle
N 265	Ausgleichscheiben	Rondelles	Ranelle
N 272	Wellendichtringe	Joints d'arbre	Premi-stoppa elastici
N 292	Dichtringe	Anneaux en cuivre	Anelli di rame
DIN 94	Splinten	Goupilles fendues	Coppiglie
DIN 125	Unterlagscheiben	Rondelles	Ranelle
DIN 128	Federringe	Rondelles-ressorts	Ranelle spaccate
DIN 177	Stahldraht	Fil d'acier	Filo d'acciaio
DIN 439	Sechskantmuttern	Ecrous 6 pans	Dadi esagonali
DIN 471	Sicherungsringe aussen	Circlips extérieurs	Anelli di sicurezza est.
DIN 472	Sicherungsringe innen	Circlips intérieurs	Anelli di sicurezza int.
DIN 603	Flachrundschrauben	Vis à tête bombée	Viti a testa bombata
DIN 835	Stiftschrauben	Vis sans tête	Prigionieri
DIN 894	Schlüssel	Clef	Chiave
DIN 895	Schlüssel	Clef	Chiave
DIN 910	Verschlussschrauben	Bouchons	Tappi
DIN 911	Stiftschlüssel	Clef Imbus	Chiave Imbus
DIN 912	Zylinderschrauben	Vis à tête cylindrique	Viti a testa cilindrica
DIN 931	Sechskantschrauben	Boulons 6 pans	Bulloni esagonali
DIN 933	Sechskantschrauben	Boulons 6 pans	Bulloni esagonali
DIN 934	Sechskantmuttern	Ecrous 6 pans	Dadi esagonali
DIN 937	Kronenmuttern	Ecrous crénelés	Dadi a corona
DIN 939	Stiftschrauben	Goujons prisonniers	Viti prigioniere
DIN 985	Sicherungsmuttern	Ecrous de sûreté	Dadi di sicurezza
DIN 1481	Spannhülsen	Goupilles élastiques	Spine elastiche
DIN 2093	Tellerfedern	Rondelles élastiques	Ranelle elastiche
DIN 3760	Wellendichtringe	Joints d'arbre	Premi-stoppa elastici
DIN 5401	Kugeln	Billes	Sfere
DIN 6796	Spannscheiben	Rondelles élastiques	Ranelle elastiche
DIN 6885	Federkeile	Clavettes parallèles	Chiavette parallele
DIN 6912	Zylinderschrauben	Vis à tête cylindrique	Viti a testa cilindrica
DIN 7603	Dichtringe	Joints d'étanchéité	Guarnizione stagna
DIN 9021	Unterlagscheiben	Rondelles	Ranelle
DIN 9045	Sprengringe	Bagues de retenue	Anelli di ritenuta
DIN 40621	Isolierschlauch	Tuyau d'isolation	Tubo isolante
DIN 46228	Aderendhülsen	Têtes de câbles	Teste del cavo
DIN 72551	Kabel	Câbles	Cavi
DIN 72601	Glühlampen	Ampoules	Lampadine
ISO 4766	Gewindestifte	Vis sans tête	Prigionieri
VSM 16107	Kugelgriffe	Pommes de poignée	Impugnature sferiche
VSM 19338	Schmiernippel	Graisseurs	Ingrassatori
SN 212745	Spannscheiben	Rondelles élastiques	Ranelle elastiche
SN 213127	Flachrundnieten	Rivets à tête bombée	Ribattini a testa bombata

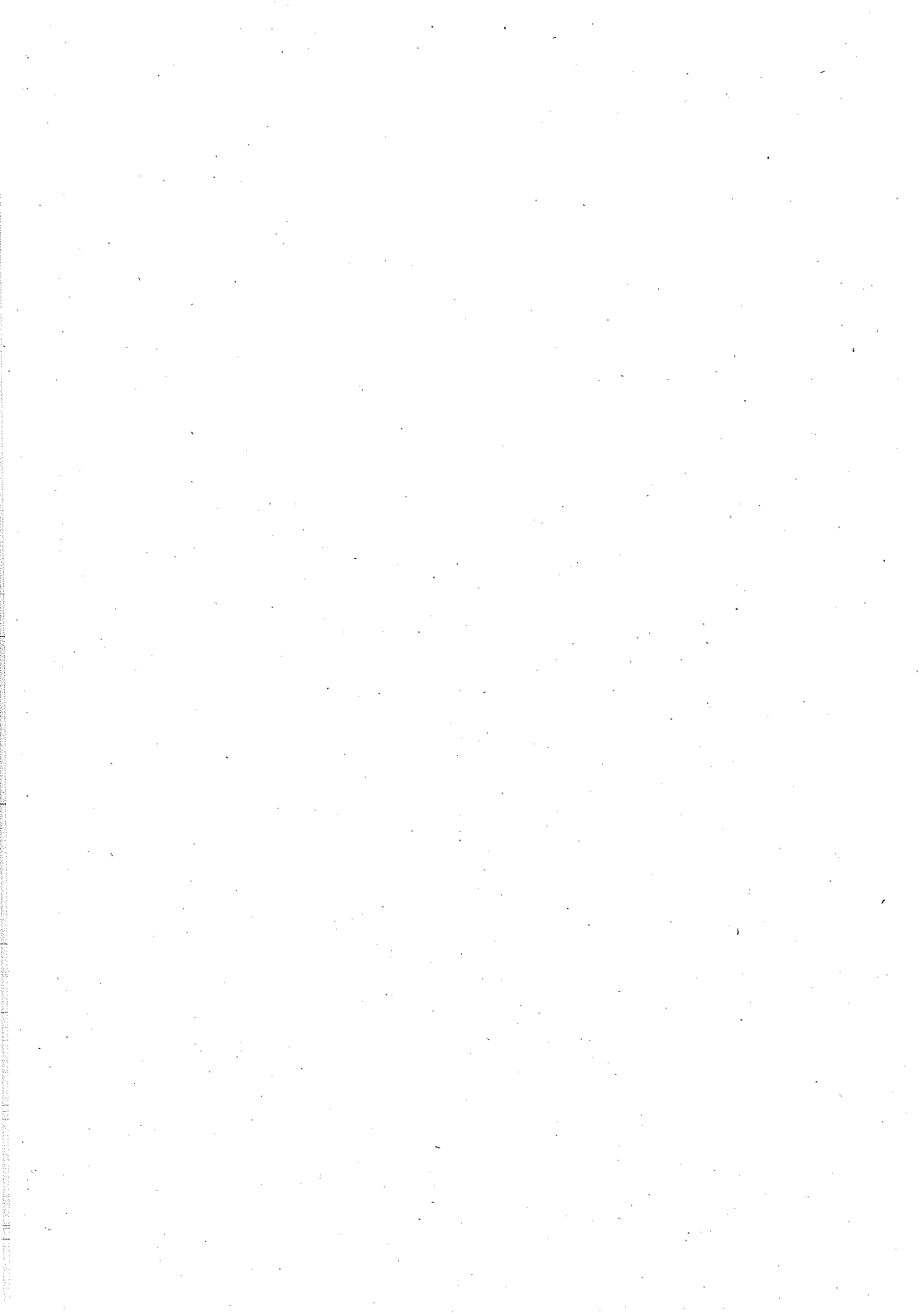

Garantiebedingungen

Wir garantieren für die Dauer von 12 Monaten ab Datum der Lieferung für einwandfreien Gang und für gutes Material. Für Motoren gilt die Garantie der Motorenfabrik gemäss Angaben der Motoren-Betriebsanleitung. Für Maschinen, die nicht von uns fabriziert werden, gelten die Garantiebedingungen des Herstellers.

Unsere Garantie besteht in kostenlosem Ersatz oder Reparatur der von uns als fehlerhaft anerkannten Teile, sowie einer angemessenen Entschädigung für Arbeitsleistung im Umfang der von uns anerkannten Garantiearbeit. Die Garantiepflicht setzt richtige Handhabung und angemessenen Unterhalt nach den Betriebsvorschriften voraus. Sie darf nicht als Grund zur Zurückhaltung fälliger Zahlungen dienen.

Eine Garantiepflicht besteht nicht bei Schäden, die darauf zurückzuführen sind, dass

- ohne unsere Einwilligung Änderungen an von uns gelieferten Maschinen vorgenommen wurden
- mit unseren Maschinen An- und Aufbaugeräte verwendet werden (z. B. Bodenfräsen, Ladegeräte, Miststreuer, usw.), die nicht von uns geliefert wurden
- andere als Original-Ersatzteile verwendet wurden
- durch Drittpersonen (Ortselektriker) fehlerhafte Elektroanschlüsse erstellt wurden

Die Garantie erstreckt sich nicht auf Verschleiss, der durch normalen Gebrauch entsteht; sie gilt auch nicht für Verschleissteile.

Conditions de garantie

Nous garantissons un fonctionnement impeccable et un matériel de bonne qualité durant 12 mois à dater de la livraison. Pour les moteurs, nous appliquons la garantie du fabricant, selon les indications données dans le mode d'emploi du moteur. Pour les machines n'étant pas de notre propre fabrication, les conditions de garantie du fabricant sont déterminantes.

Notre garantie s'applique à l'échange gratuit ou à la réparation des pièces reconnues par nous défectueuses, ainsi qu'à un dédommagement approprié pour le travail réalisé dans le cadre du travail de garantie reconnu par nous. La garantie n'est applicable que si la machine a été utilisée et entretenue correctement, selon les prescriptions du mode d'emploi. Elle ne peut en aucun cas servir de prétexte pour ajourner un paiement échu.

Une garantie n'est pas applicable en cas de dommages causés

- par des modifications apportées à nos machines sans notre consentement
- par l'utilisation d'outils de travail autres que ceux livrés par nous (p. ex. houes rotatives, disp. autochargeurs, épanduses à fumier, etc.)
- par l'emploi de pièces de rechange autres que nos pièces originales AEBI
- par suite de faux branchements électriques par des tiers (électricien local)

La garantie ne s'étend pas à l'usure provoquée par une utilisation normale; elle n'est pas non plus valable pour les pièces d'usure.

Condizioni di garanzia

Garantiamo per la durata di 12 mesi, a decorrere dalla data di fornitura, un eccepibile funzionamento e la buona qualità del materiale. Per i motori vale la garanzia del loro fabbricante, conformemente ai dati riportati sulle istruzioni per l'uso dei motori. Per le macchine non di nostra fabbricazione valgono le condizioni di garanzia del loro produttore.

La nostra garanzia consiste nella sostituzione o riparazione gratuita delle parti da noi riconosciute come difettose, nonché di un equo indennizzo relativo all'intervento nei lavori da noi riconosciuti come prestazioni in garanzia. L'obbligo di garanzia presuppone un'utilizzazione ed una manutenzione conformi alle prescrizioni di esercizio. In nessun caso, la presente garanzia può costituire motivo di ritenzione di pagamenti dovuti.

L'obbligo di garanzia non sussiste nei seguenti casi:

- qualora le nostre macchine vengano modificate senza la nostra autorizzazione
- qualora alle nostre macchine vengano accoppiati o applicati attrezzi non di nostra produzione, quali per es. frese per terreno, autocaricanti, spandiletame, ecc.
- quando vengono impiegati ricambi non originali
- tramite terzi (elettrecista del luogo) furono fatti attacchi elettrici errati

La garanzia non si estende all'usura provocata dal normale uso; essa non vale anche per le parti soggette ad usura.

Zur Beachtung

Bei Bestellung von Ersatzteilen sind die Stückbezeichnung und die Stücknummer, eventuell dazu die Fabrikationsnummer anzugeben. Die Stücknummer findet man auf dem Stück selbst oder in dieser Ersatzteilliste. Die Fabrikationsnummer ist auf dem Schildchen vorn am Werkzeugkasten eingeschlagen. Wer diese Angaben macht, kann darauf zählen, dass er die richtige Sendung prompt erhält. Während eine einzige unklare Bestellung abgeklärt wird, werden Hunderte von klaren Bestellungen erledigt.

Normale Schrauben, Splinten, Nieten, Unterlagscheiben sind in den Abbildungen mit der üblichen Normbezeichnung versehen; unmittelbar unter der Normbezeichnung steht die Dimension. Diese Teile sind in jeder Eisenhandlung erhältlich. Die Bestellung muss sowohl die Normbezeichnung (z. B. DIN 931 für eine Sechskantschraube) als auch die Dimension (z. B. M 6×30 = Gewinde, Durchmesser und Länge des Schaftes) enthalten.

Normale Muttern und Federringe sind mit (M+F) bezeichnet, (M) = Mutter, (F) = Federring, (SM) = Sicherungsmutter.

A observer

En cas de commande de pièces de rechange, il y a lieu d'indiquer le numéro de la pièce ainsi que sa désignation, et éventuellement le numéro de fabrication de la machine. Vous trouverez le numéro de la pièce soit dans la liste des pièces de rechange, soit sur la pièce elle-même. Le numéro de fabrication est marqué sur la plaquette à la boîte à outils. Le client qui se donne la peine de nous fournir ces indications pour passer commande, peut compter sur une exécution rapide et exacte. Pendant le temps nécessaire à la mise au point d'une seule commande incomplète, des centaines d'autres commandes, correctement établies, sont exécutées.

Les boulons, goupilles fendues, rondelles et rivets normaux sont indiqués avec les désignations officielles normalisées; la dimension se trouve immédiatement au-dessous de la désignation. Ces pièces peuvent être obtenues dans chaque commerce de fer. Toute commande doit contenir aussi bien la désignation normalisée (p. ex. DIN 931 pour une vis à 6 pans) que la dimension (p. ex. M 6×30 = filetage, diamètre et longueur sans tête).

Les écrous 6 pans et les rondelles-ressorts normaux sont indiqués avec (M+F), (M) = écrou, (F) = rondelle-ressort, (SM) = écrou de sûreté.

Attenzione

Per l'ordinazione dei pezzi di ricambio bisogna indicare il numero del pezzo, che è scritto sul pezzo stesso e nella lista dei pezzi, e la denominazione dello stesso. Si consiglia di indicare anche il numero di fabbricazione della macchina che si trova alla cassetta utensili.

Chi ordina seguendo le istruzioni riportate sopra è sicuro di ricevere, a volta di corriere, i pezzi richiesti. Il tempo impiegato per chiarire una domanda incompleta è sufficiente per eseguire centinaia di comande complete.

Bulloni, viti, ranelle, ribattini, ecc., sono indicati nella lista con la designazione normalizzata: sotto questa si trovano le dimensioni del pezzo. Per la comanda di questi pezzi bisogna indicare la denominazione normalizzata e le dimensioni: essi sono ottenibili anche nelle ferrarecce.

I dadi esagonali e le ranelle spaccate normali sono indicati con (M+F), (M) = dado esagonale, (F) = ranello spaccato, (SM) = dado di sicurezza.

AEBI

AEBI & CO AG Maschinenfabrik
3400 Burgdorf/Schweiz

Telefon allgemein 034 21 61 21
Telefon Ersatzteildienst 034 22 91 01, Telex 914 164
Telefax 034 23 17 65